



PORTFOLIO

[www.tanguyclerc.com](http://www.tanguyclerc.com)

<u>PRÉSENTATION ET DÉMARCHE ARTISTIQUE</u>	<u>3</u>
<u>L'ESPACE D'UN INSTANT</u>	<u>4</u>
<u>CRINOÏDES FOUS</u>	<u>6</u>
<u>NAGE LIBRE</u>	<u>8</u>
<u>CRINOÏDOPHONE</u>	<u>10</u>
<u>BANDE PASSANTE</u>	<u>12</u>
<u>SUR LES TRACES DU BRONTEION</u>	<u>14</u>
<u>HEURES PERDUES</u>	<u>16</u>
<u>SCULPTURES DE CARACTÈRES</u>	<u>18</u>
<u>CADRAN</u>	<u>20</u>
<u>CYCLOMORPHE</u>	<u>21</u>
<u>VARIATIONS QUOTIDIENNE</u>	<u>22</u>
<u>CECI N'EST PAS UN JOUET</u>	<u>23</u>
<u>RÉVEIL MÉCANIQUE</u>	<u>24</u>
<u>33_45</u>	<u>25</u>
<u>DÉTOURNEMENT</u>	<u>26</u>
<u>INVENTAIRE</u>	<u>27</u>
<u>CÔNE MORRIS</u>	<u>28</u>
<u>À TOUT DE SUITE</u>	<u>29</u>
<u>CURICULUM VITAE</u>	<u>30</u>

Détournant les outils d'hier et d'aujourd'hui, mes sculptures et installations sortent les objets de leur rôle productiviste pour en proposer une version libre, contemplative et parfois narrative.

Les obsolescences de nos appareils électroniques et mécaniques sont à l'origine de mes recherches esthétiques. C'est en puisant dans cet amas d'éléments techniques, en démontant et en assemblant ces vestiges de l'ère moderne, que je propose une réactivation lente du mouvement des machines.

C'est la tentative de mise en espace d'un temps suspendu qui est au cœur de mon travail: entre cabinet de curiosité et théâtre d'objet, le mouvement autonome des sculptures offre un spectacle en constante évolution. Une fois enclenchées, ces présences cycliques se déploient, tels des automates nés des cendres des technologies passées et interrogent notre rapport au réel.

Mon intérêt pour la machine et les chaînes de productions industrielles naît aux Beaux-Arts du Mans, à travers ma pratique sonore liée au bruitage, à la vidéo et au cinéma.

L'ESPACE D'UN INSTANT

Installation sonore (2020)



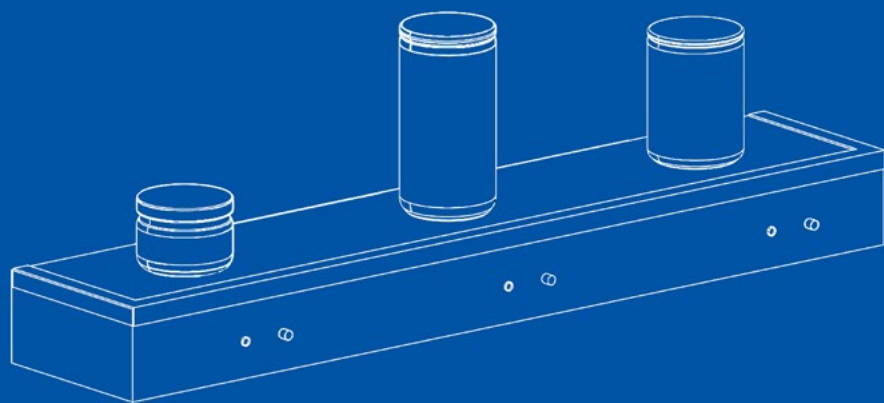

Cette série d'objets reprend la notion d'échantillon sonore et de mise en boucle pour l'adapter à une forme visuelle. À la manière d'un *sampler* (qu'on peut traduire par «échantillonneur de son»), ces sculptures encapsulent des mouvements dans des bocaux en verre. Ces bocaux rappellent la notion de fragilité et soulignent l'aspect éphémère de ces instants mis en boîte. Les casques audio mis à disposition des spectateurs permettent une écoute rapprochée et immersives des éléments visuels.

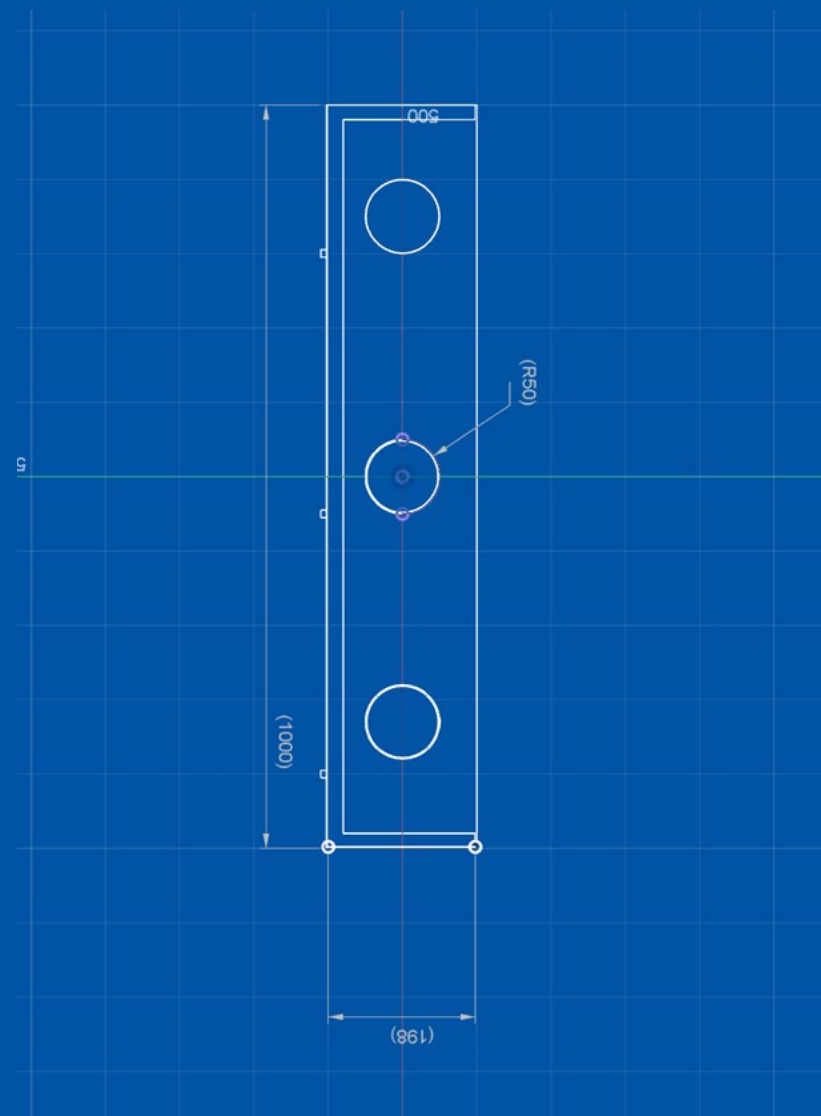

## L'ESPACE D'UN INSTANT

Série de sculptures cinétiques et sonores  
(2020)

CRINOÏDES FOUS (2020)  
Série de sculptures cinétiques



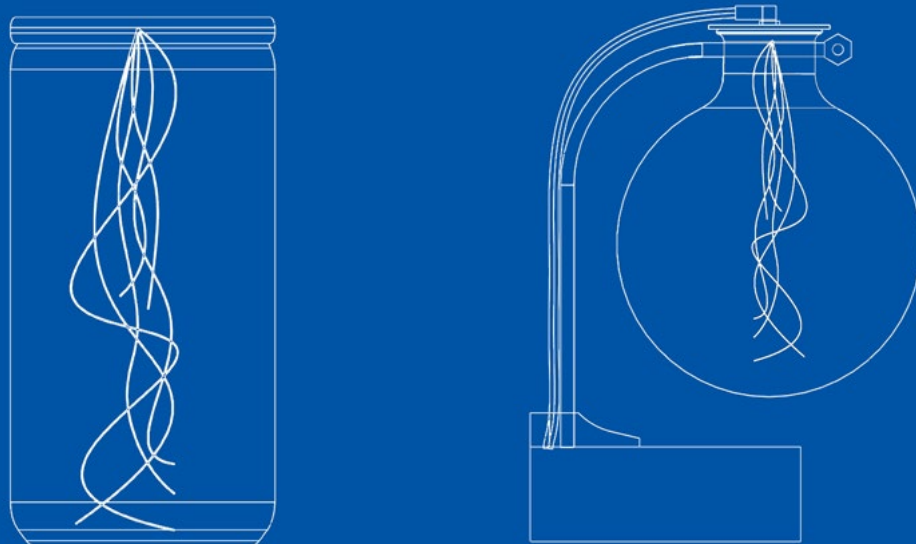

La série des *Crinoïdes Fous* oppose mouvement mécanique et mouvement naturel. Le changement permanent des formes est obtenu via l'assemblage d'un moteur et de plusieurs fragments de bandes magnétiques contrôlés par un système électronique. Une fois sous tension, le mouvement prend vie.

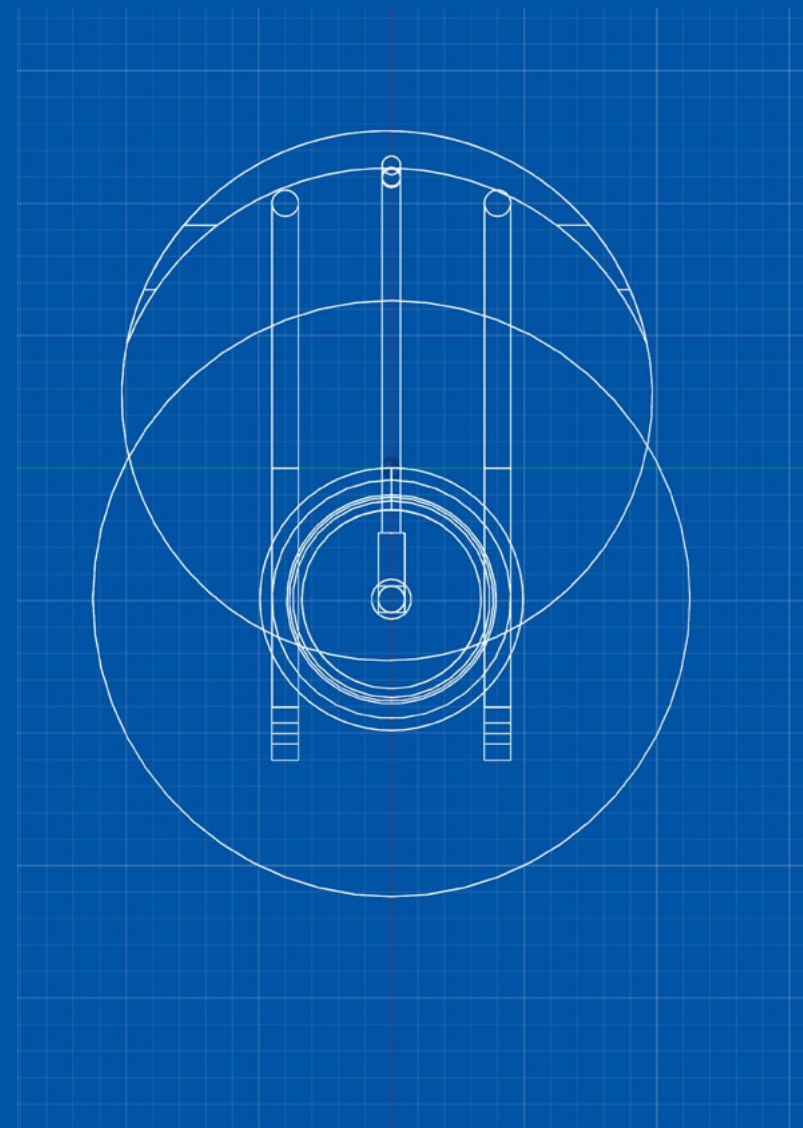

CRINOÏDES FOUS (2020)  
Série de sculptures cinétiques



NAGE LIBRE (2021)  
Installation

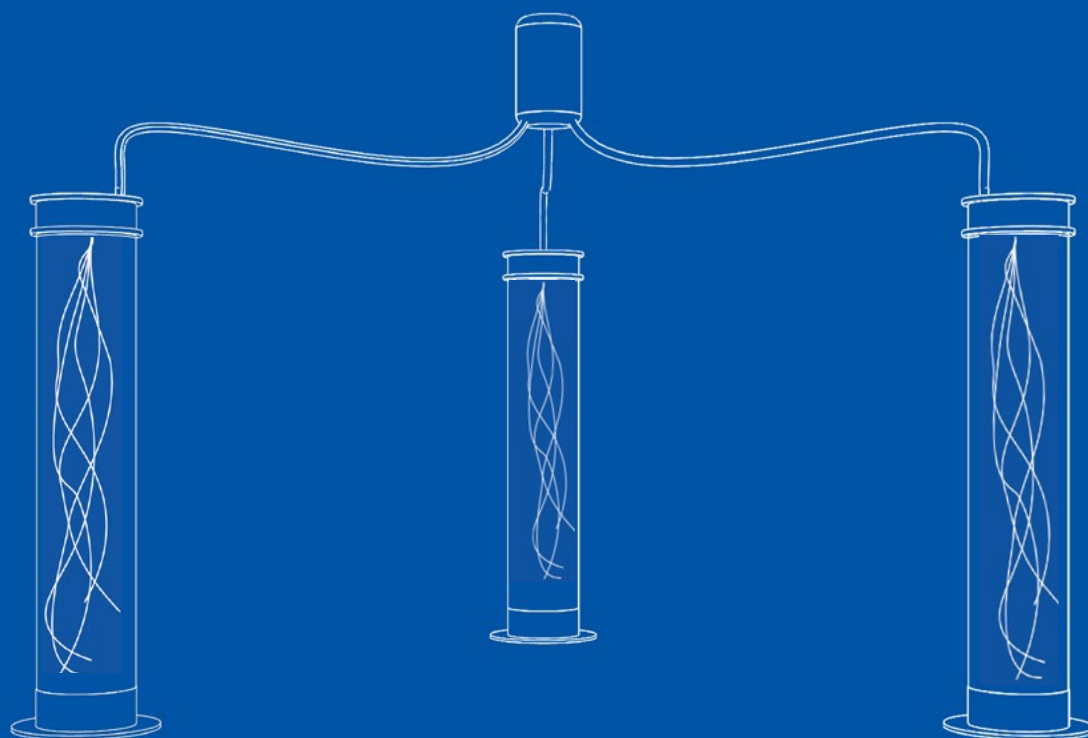

*Nage Libre* est une installation cinétique composée de trois grands *Crinoïdes Fous* de deux mètres de hauteur. Les longues bandes magnétiques immergées dans les cuves remplies d'eau se déploient, telles des organismes aquatiques.

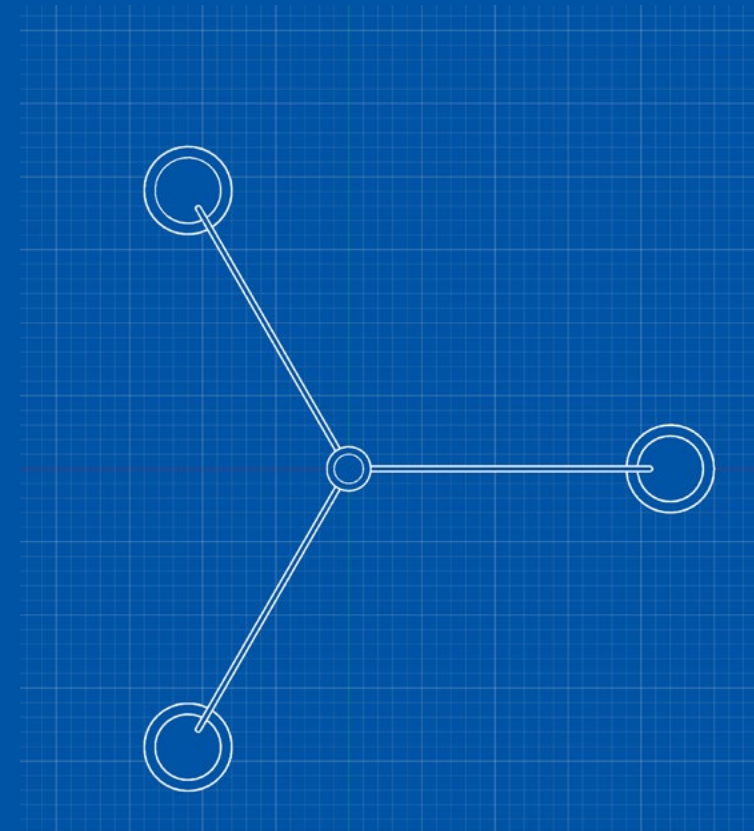

**NAGE LIBRE (2021)**  
Installation,  
en collaboration avec Tristan Dubus



CRINOÏDOPHONE (2021)  
Sculpture cinétique et sonore

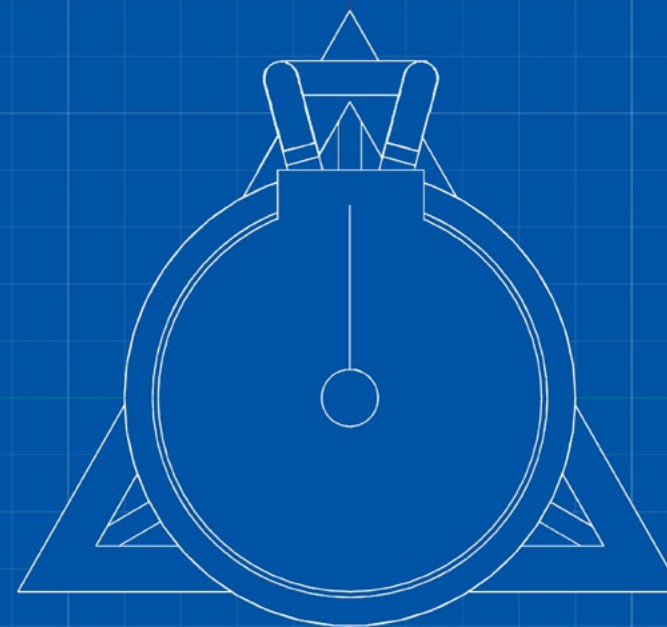
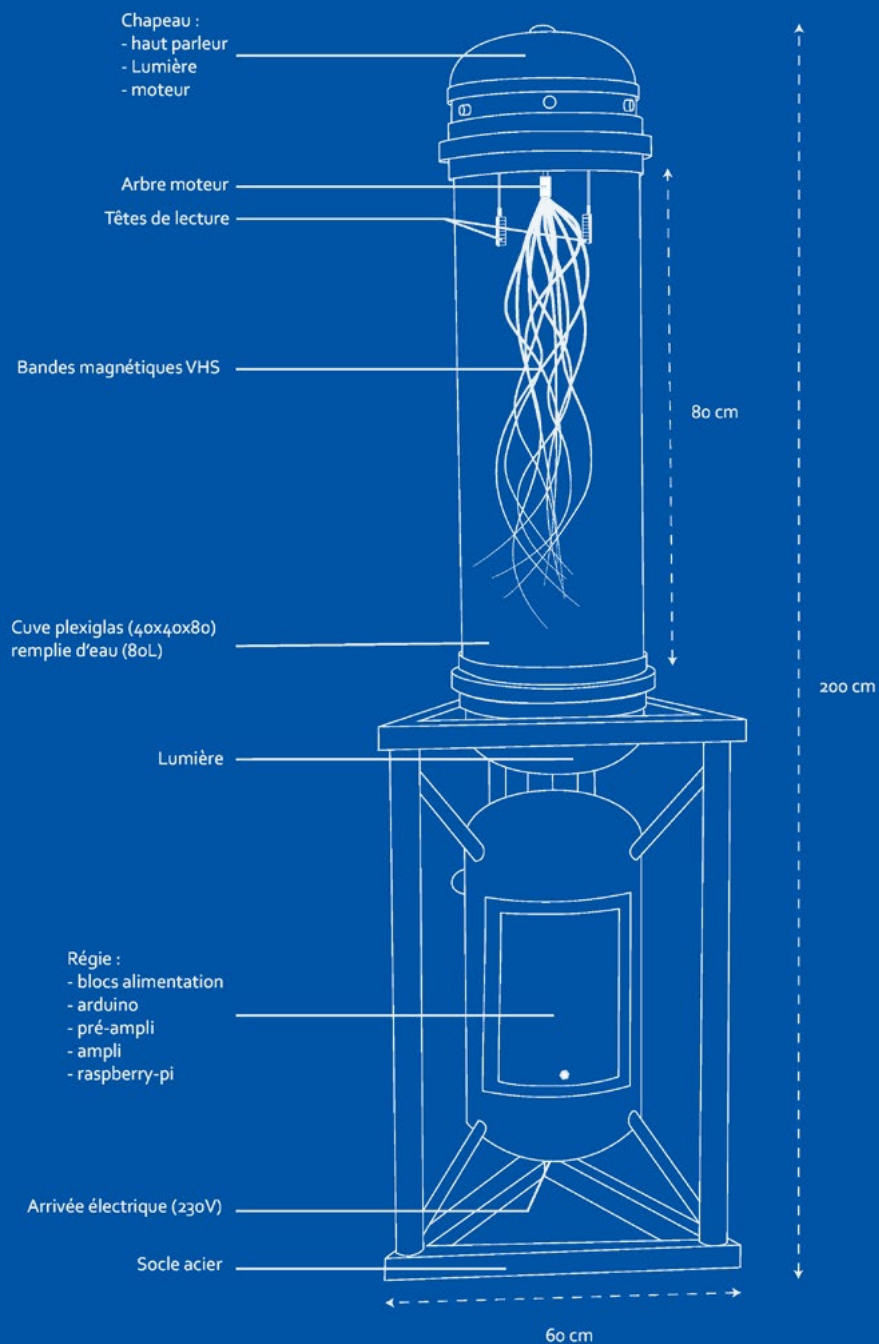

Le *Crinoïdophone* s'inscrit dans la continuité des *Crinoïdes Fous*. Avec le placement de lecteurs de bandes magnétiques dans l'eau, une dimension sonore est ajoutée à l'objet. À leur entrée en mouvement, les sons endormis dans le liquide s'activent, comme une tentative de communication de la part de l'objet mouvant.

**CRINOÏDOPHONE (2021)**  
Sculpture cinétique et sonore,  
en collaboration avec Tristan Dubus



BANDE PASSANTE (2022)  
Sculpture cinétique

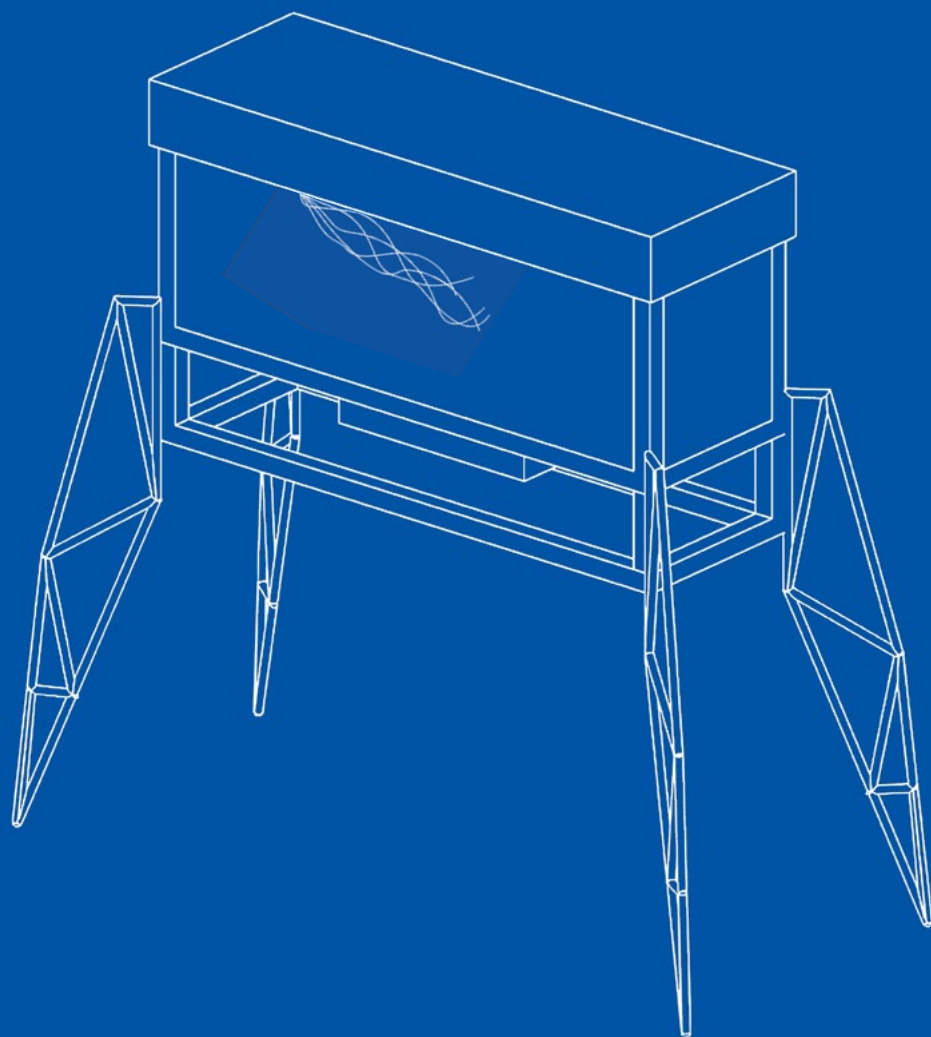

Dans un aquarium rempli d'eau, des fragments de bande VHS se déplacent de manière imprévisible, comme un être aquatique. En plus de cette nage aléatoire, les bandes magnétiques tournent sur elles-mêmes, permettant à l'objet en constant mouvement de réaliser une infinité de formes.

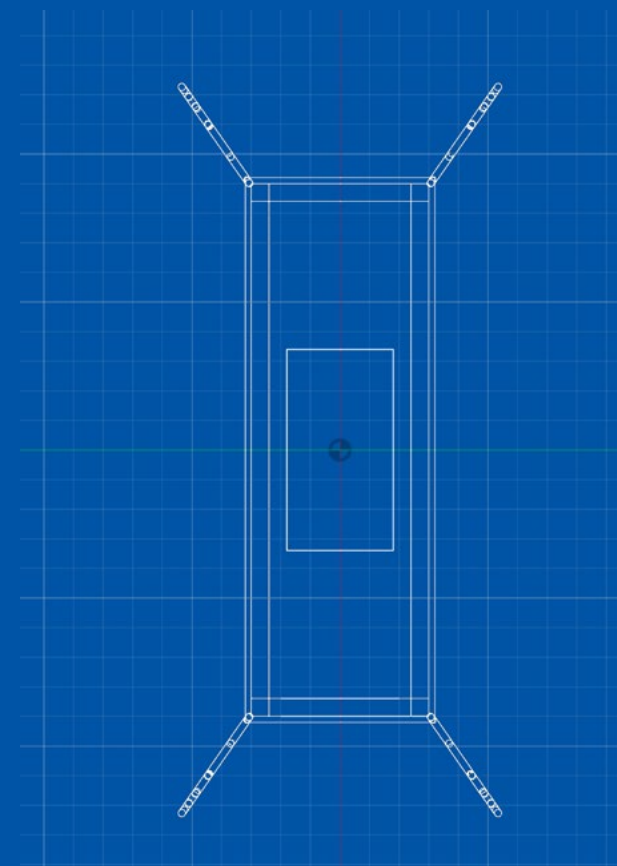

**BANDE PASSANTE (2022)**  
Sculpture cinétique

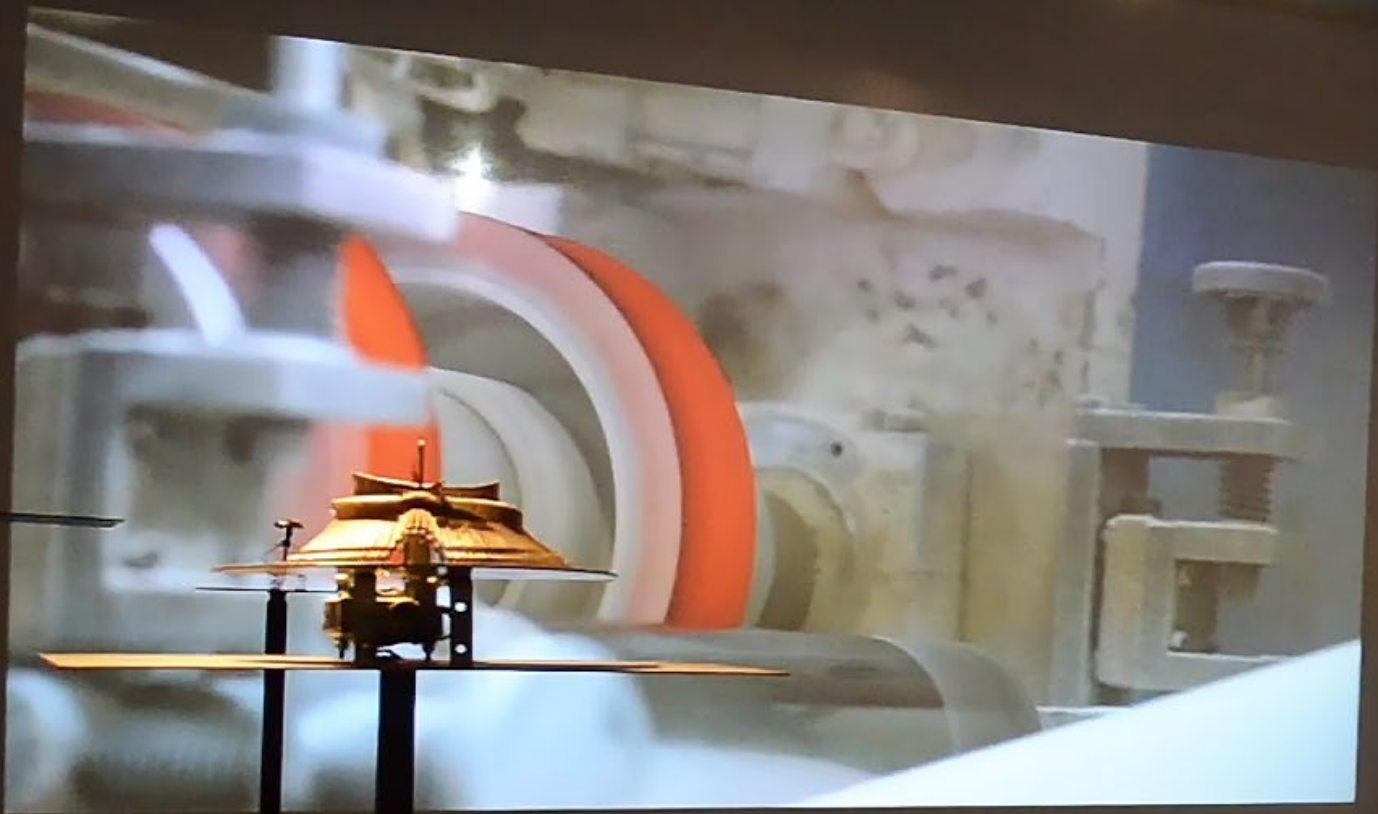

SUR LES TRACES DU BRONTEION (2017)

Installation audio-visuelle

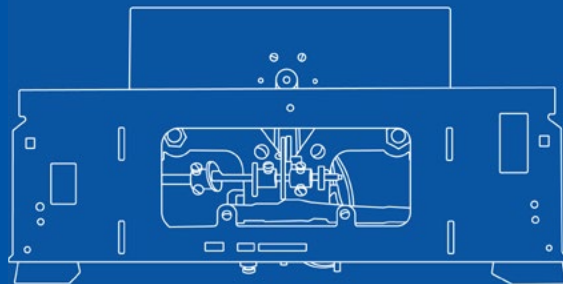
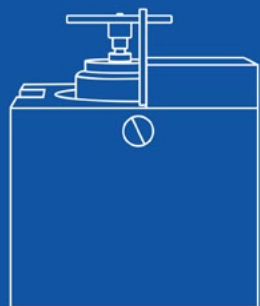
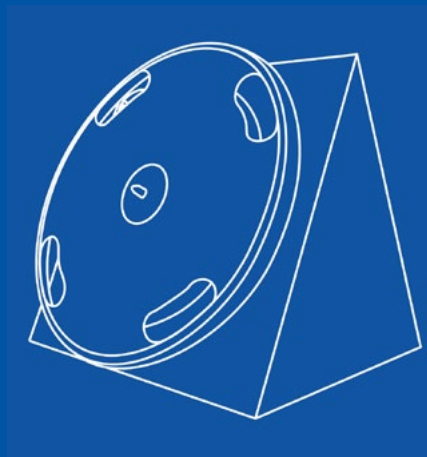
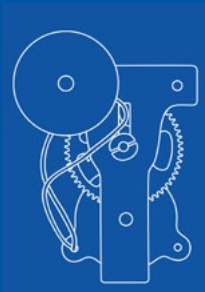

Sonorisation acoustique d'une projection vidéo, l'installation se compose de dix modules mécaniques disposés directement dans l'espace de projection. Les machines sonores constituent, comme un orchestre, la bande son du film. Chacun des plans vidéo est ainsi sonorisé à la manière des bruiteurs, mais le bruitage est ici automatisé : une fois activée, l'installation ne nécessite plus d'intervention humaine. Elle se trouve ainsi au croisement des mondes cinématographique, sonore et sculptural.

Les dix objets mecano-sonores sont réalisés à partir d'assemblage d'objets de récupération tels que des machines à écrire, des machines à coudre, une platine vinyle et des ventilateurs. Ils sont actionnés par différents moteurs.

**SUR LES TRACES DU BRONTEION (2017)**  
Installation audio-visuelle



HEURES PERDUES(2025)  
Sculpture cinétique

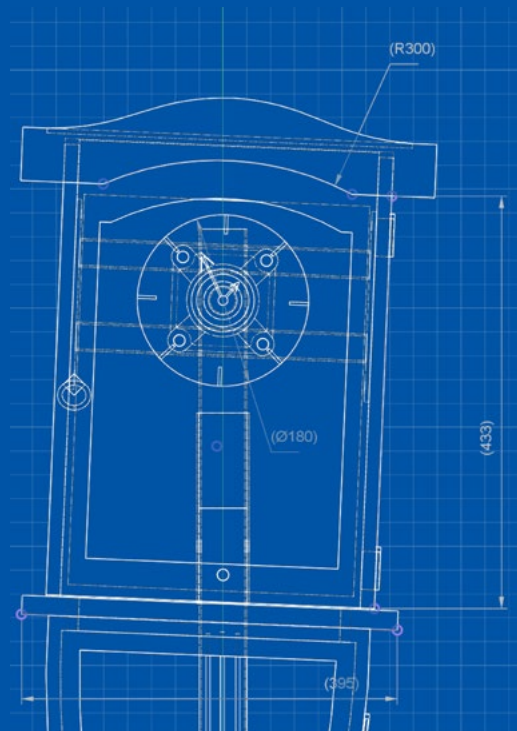
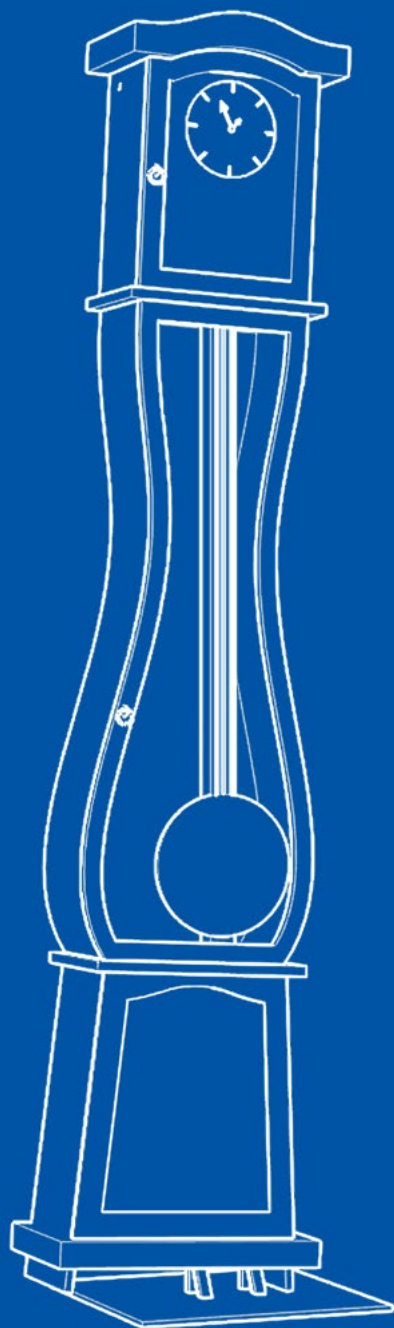

Dans un lent bercement mécanique, une horloge comtoise se balance sur son propre pendule. Hallucination visuelle ou simple erreur de constructeur, *Heures Perdues* propose une inversion des rôles entre élément mécanique utile et structure décorative. L'horloge vacille ainsi entre deux mondes, court circuitant notre réalité, la suspendant alors au temps d'un univers parallèle.

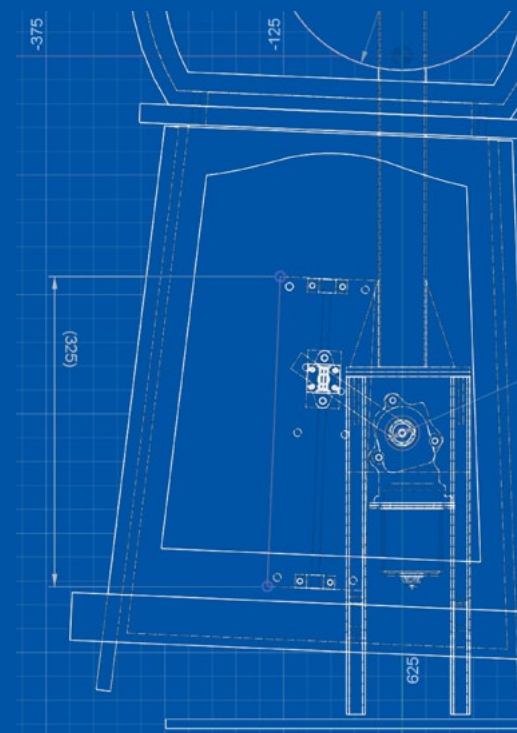

HEURES PERDUES (2025)  
Sculpture cinétique



SCULPTURES DE CARACTÈRES  
(2019-2023)  
sculptures cinétiques

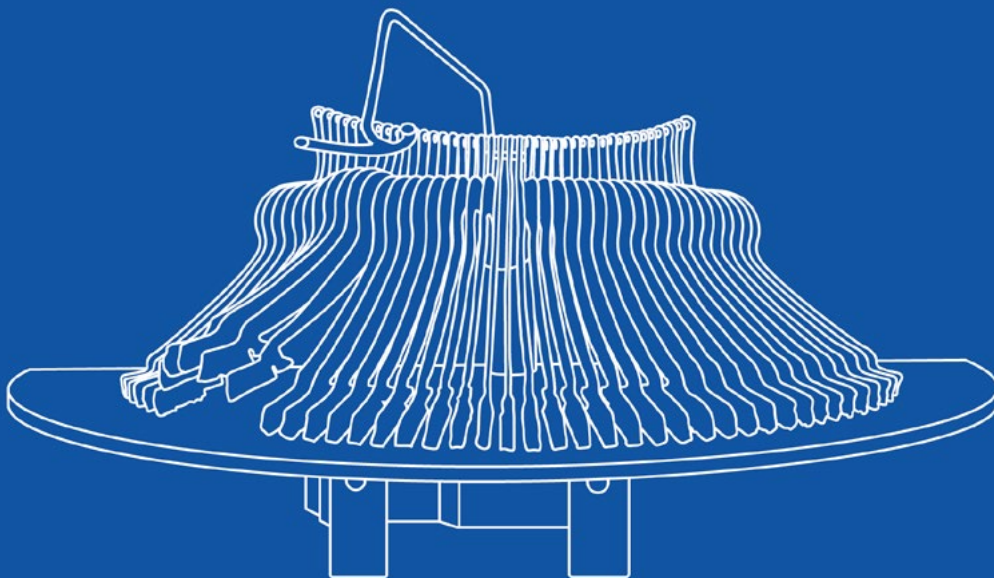

La série des *Sculptures de Caractères* réactive des râteliers de machine à écrire dans un lent mouvement hypnotique. Chaque bras de l'objet se soulève dans un sens puis dans l'autre. De ce ballet mécanique surgit un son métallique qui peut être modifié en direct pendant des performances ou gardé naturel dans des installations.

SCULPTURES DE CARACTÈRES  
(2019-2023)  
sculptures cinétiques

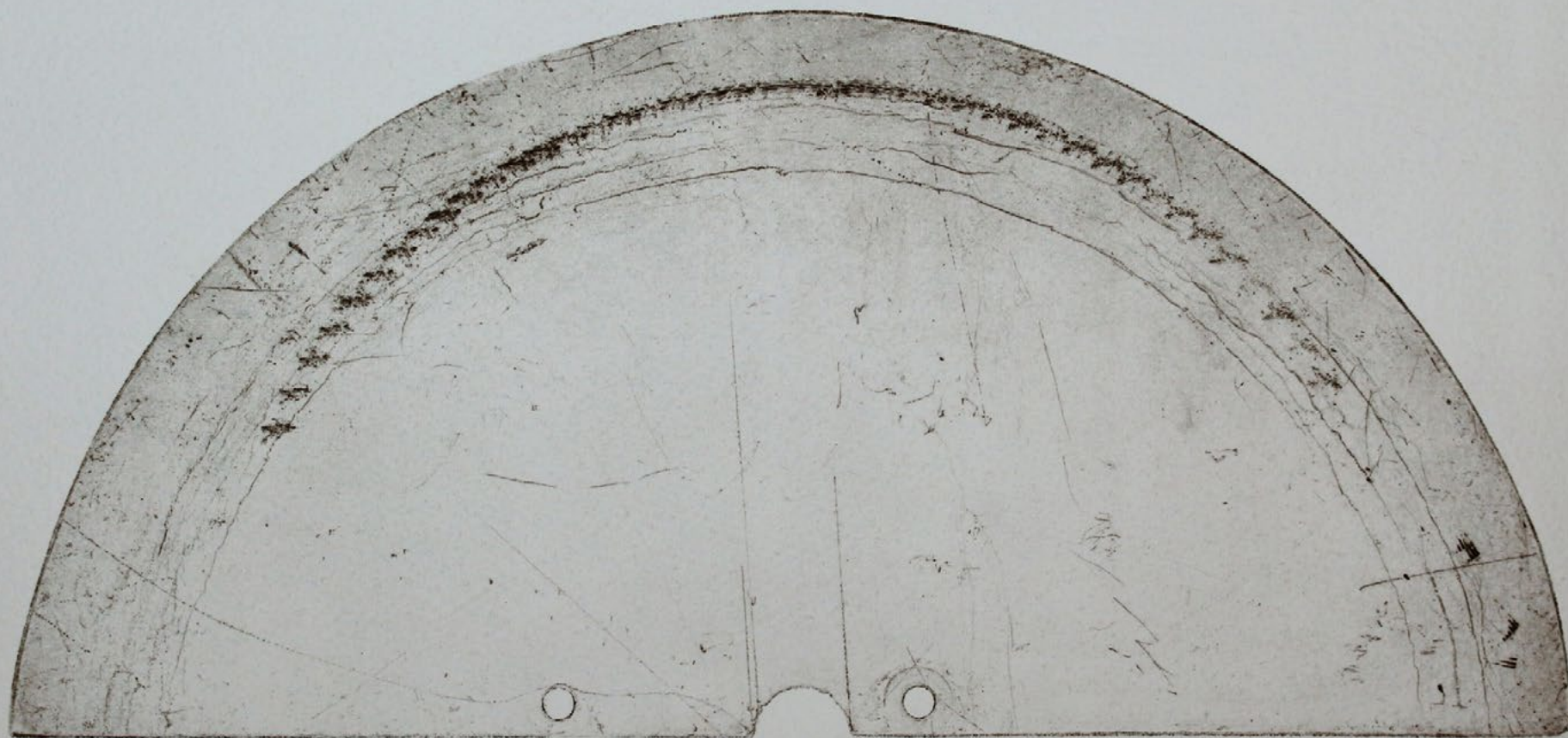

Pièce annexe à la série des *Sculptures de Caractères*, Cadran propose un retour à la fonction première du râtelier de machine à écrire. Les traces laissées par [Palindrome#1](#) lors de son fonctionnement sont ainsi révélées.

CADRAN (2018)  
Estampe (57x38cm)



CYCLOMORPHE  
(2025)  
installation interactive

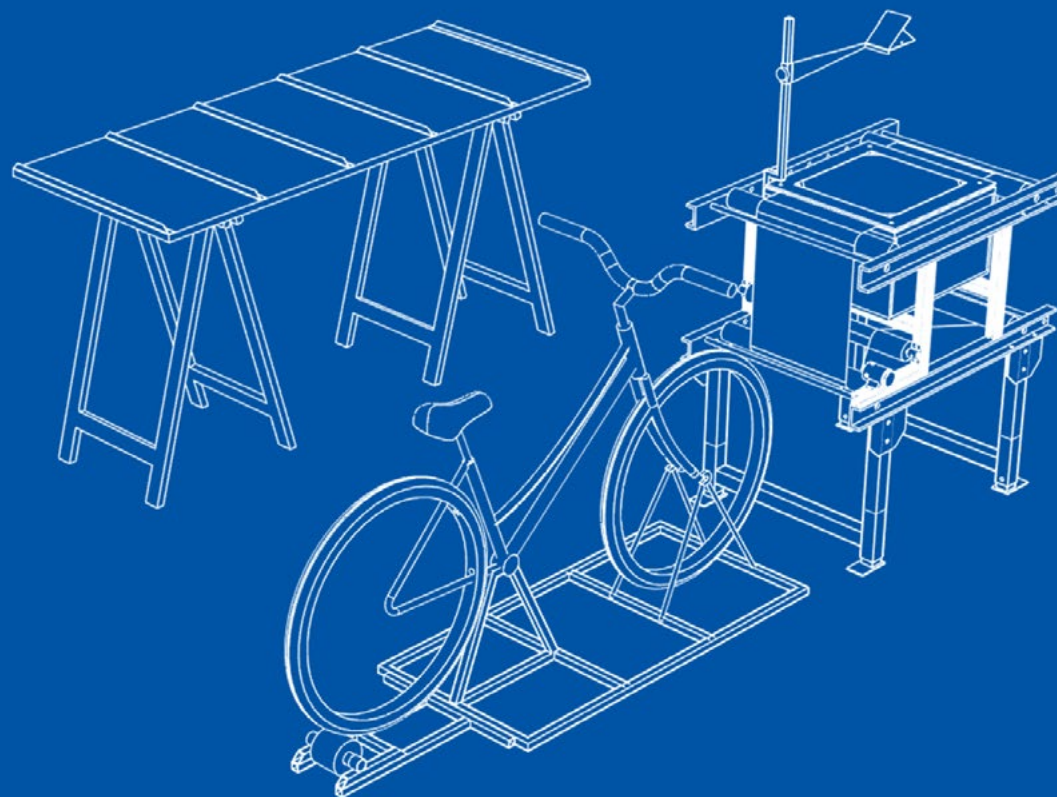

Réalisé en collaboration avec l'artiste Dylan Cote, le *Cyclomorphe* est une installation qui prend la forme d'une machine de projection low-tech, activée par un vélo. Lorsque le spectateur pédale, un système mécanique met en mouvement une trame transparente devant une série d'images imprimées. Cette superposition crée des animations graphiques grâce au procédé optique appelé «scanimation», revisités dans un dispositif contemporain. Les images sont projetées en grand format à l'aide d'un vieux rétroprojecteur upcyclé, équipé d'une LED puissante et inspiré du projet open-source *Visiophare* (duquel les artistes font partie).

**CYCLOMORPHE (2025)**  
Installation cinétique interactive, en collaboration  
avec Dylan Cote

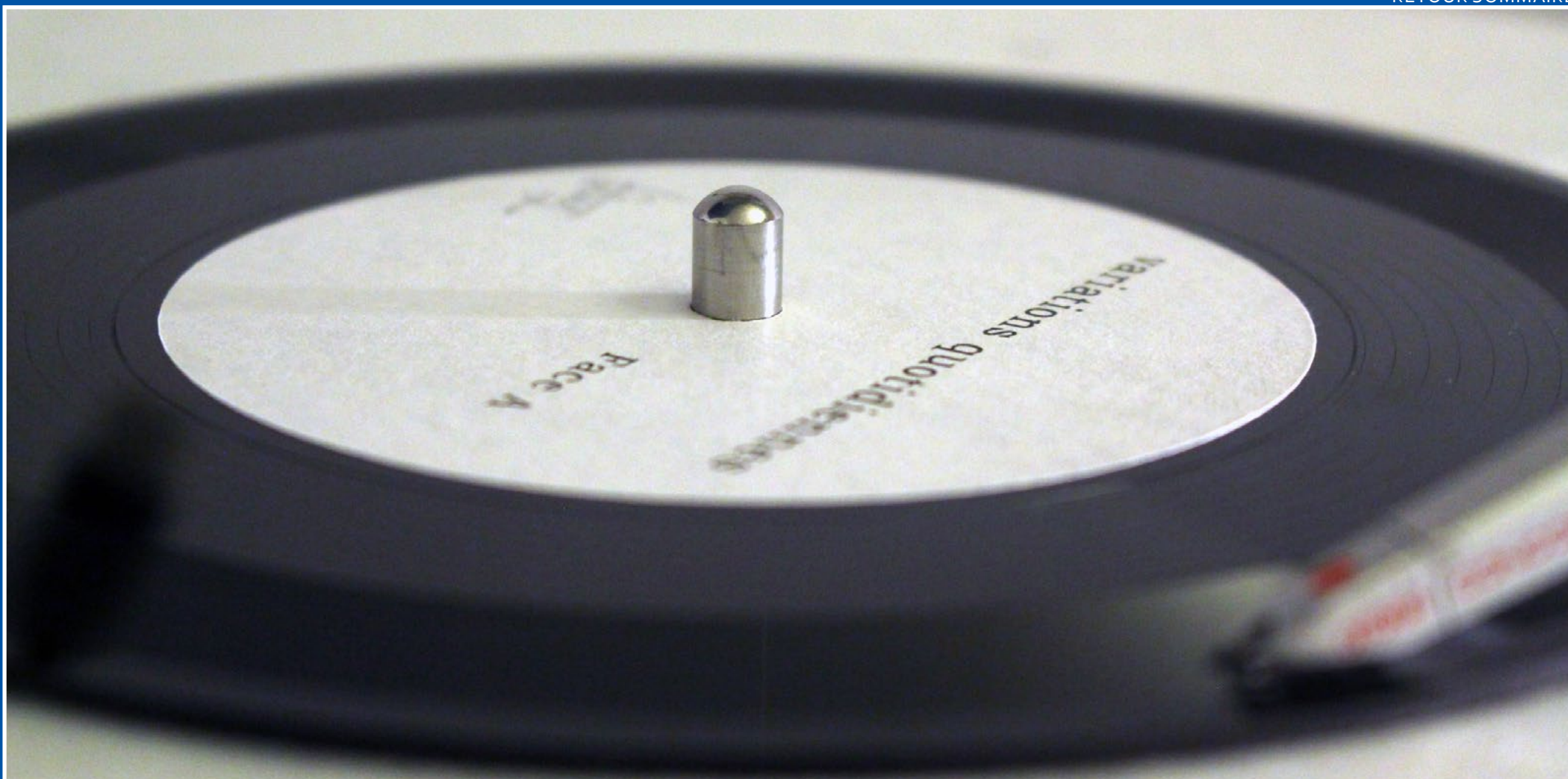

Basée sur l'enregistrement de l'énumération de mes pas sur un trajet défini (aller/retour) pendant trois semaines, la pièce rend compte de cette performance à travers la superposition et la désynchronisation progressive naturelle des 40 pistes obtenues.

COMPOSITIONS JOURNALIÈRES (2014)  
Composition sonore performative (00:03:10)



Boucle vidéo de la rotation d'une bouteille de gaz verte sur laquelle est inscrit  
"Ceci n'est pas un jouet".

CECI N'EST PAS UN JOUET (2014)  
Boucle vidéo (pas de durée)

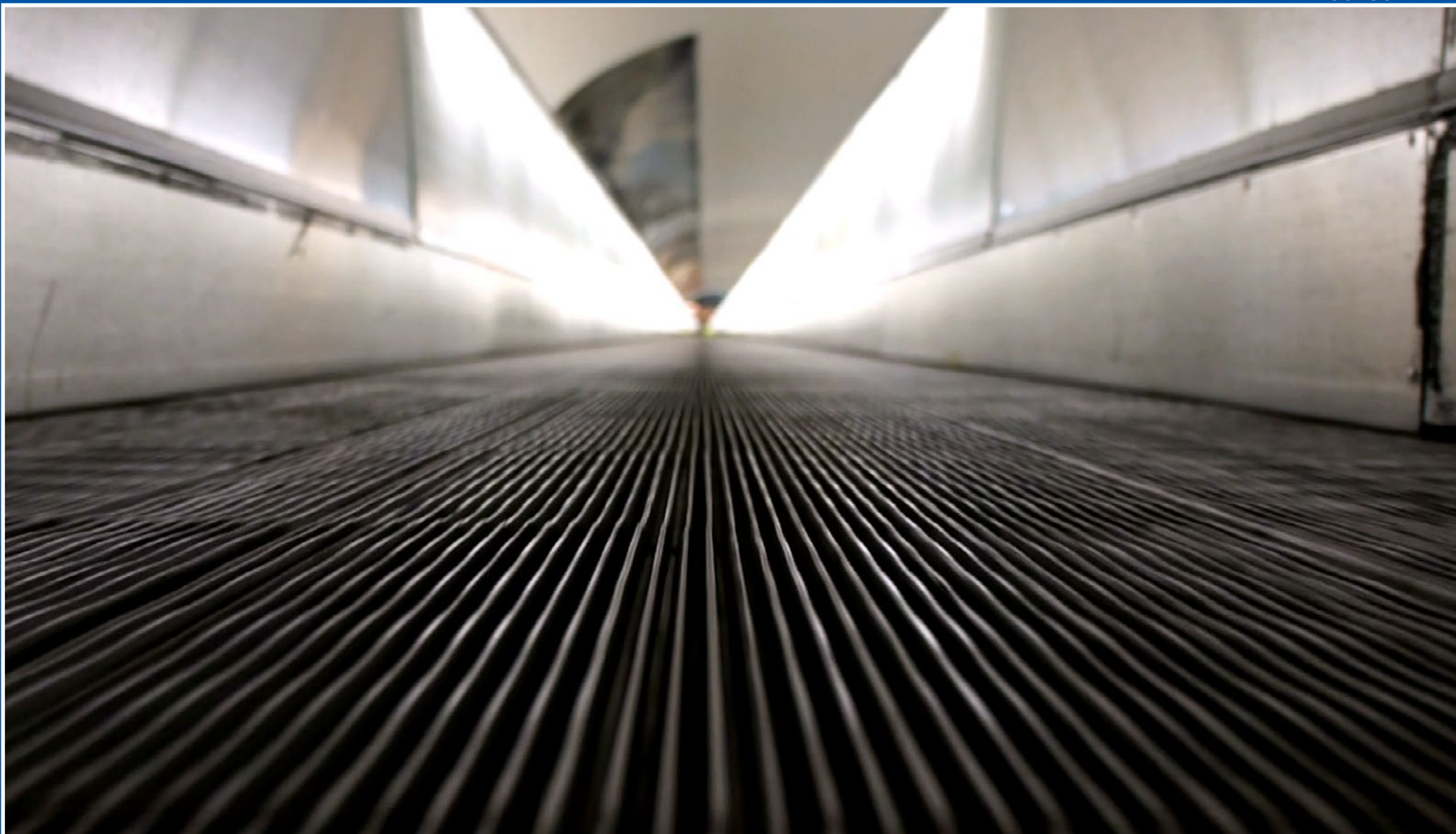

Vision post-apocalyptique des couloirs du métro parisien.

RÉVEIL MÉCANIQUE (2017)  
Vidéo (00:02:20)



Librement inspirée de *Pendulum Music* de Steve Reich, *33\_45* est met en scène le phénomène de phase à travers la mise en boucle simultanée de deux larsens (l'un à 33 tours minute, l'autre à 45).

*33\_45* (2016)  
Installation pour microphones,  
platines vinyles et haut-parleurs

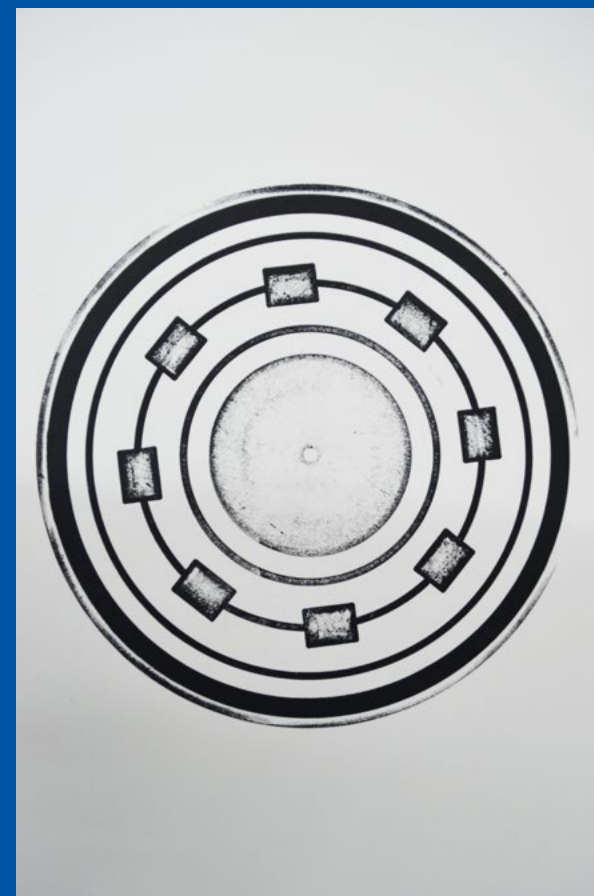
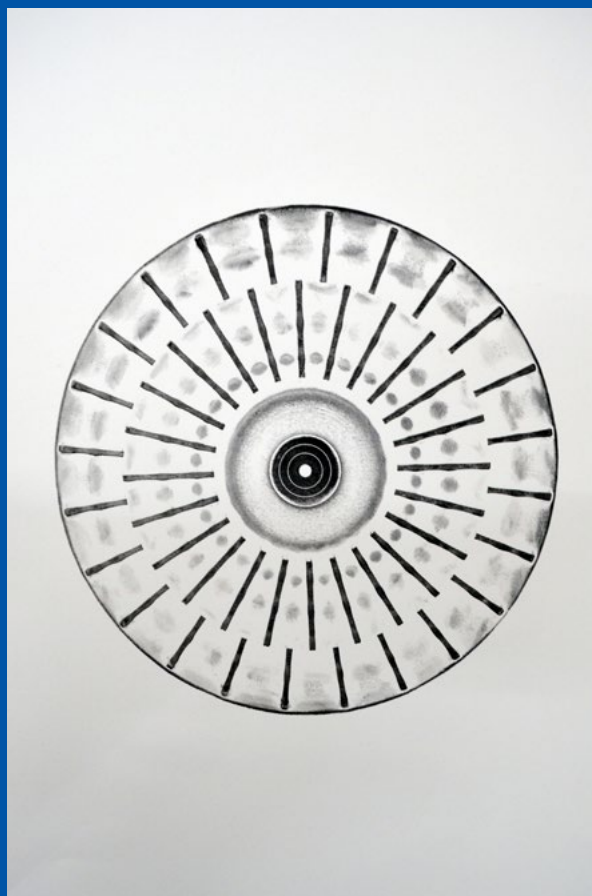
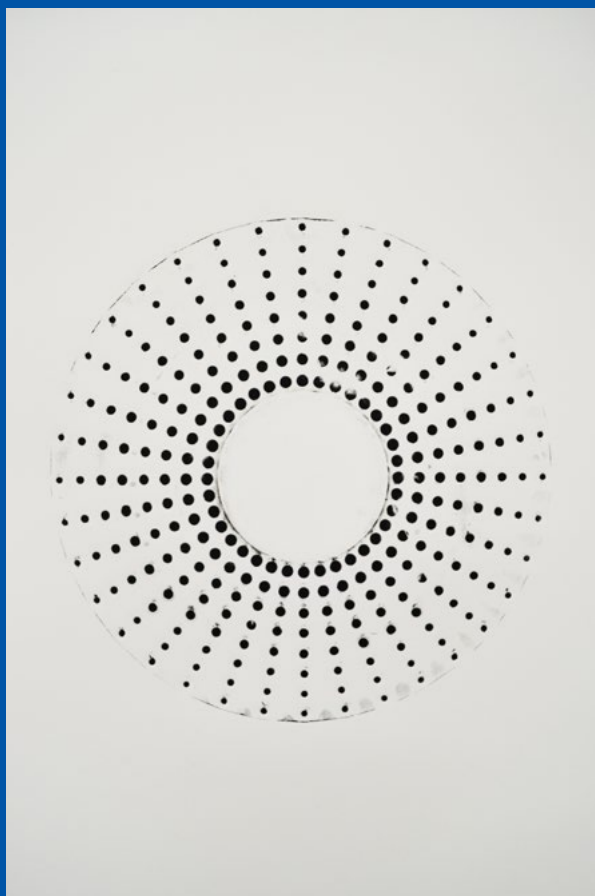

Estampes réalisées avec des plateaux en caoutchouc de platines vinyles.

DÉTOURNEMENT (2014)  
Série d'estampes (50x65)

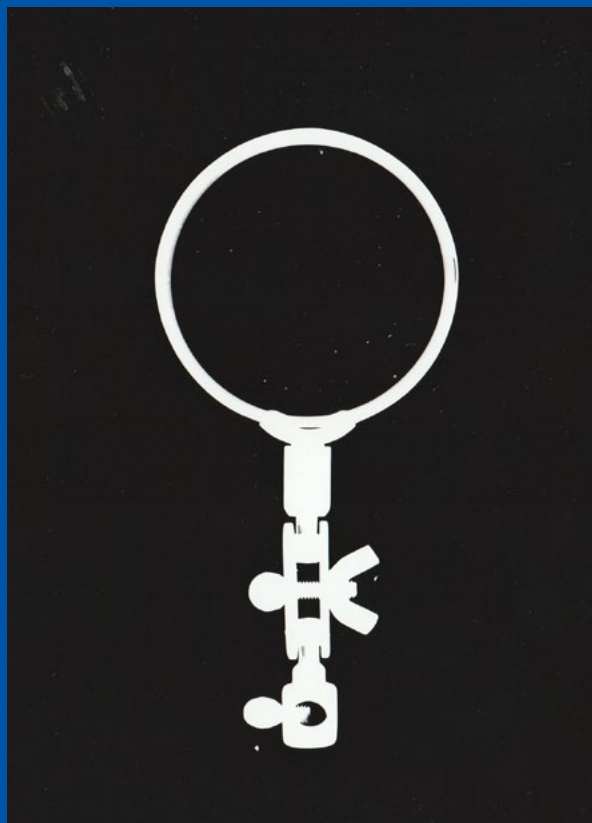
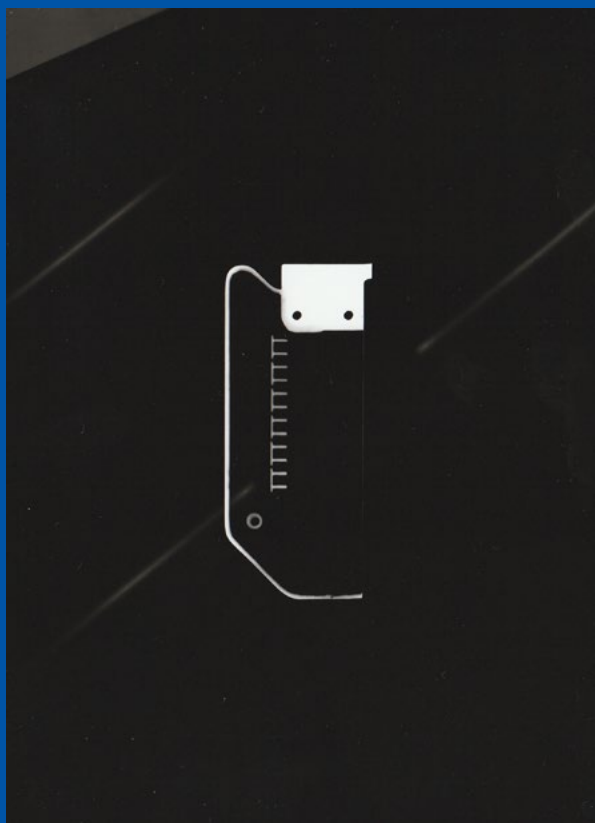

Portrait au photogramme d'objets divers, trouvés dans mon atelier.

INVENTAIRE (2019)  
Série de photogrammes



A l'image des colonnes Morris, des cônes de Lubeck tournent sur eux même, comme en lévitation au dessus du sol.

CÔNE MORRIS (2019)  
Installation in situ



Premières vacances d'un chômeur longue durée.

A TOUT DE SUITE (2018)  
Vidéo (02:50)

## EXPOSITIONS COLLECTIVES / FESTIVALS

2026 : Nuit Blanche, Festival, Paris, France  
2026 : Visophare Festival, Rennes, France  
2026 : Ducklantis, Sysiphos, Berlin - Allemagne  
2025 : Festival Zero1, La Rochelle - France  
2024 : Festival Planète Sauvage, Arcomps - France  
2024 : Fusion Festival, Lärz - Allemagne  
2024 : Festival Année Zéro, Bernay - France  
2025/2023 : Un Art de Famille, exposition collective, les Rosiers-sur-Loire - France  
2023 : Festival d'Aurillac, Aurillac - France  
2023 : Fusion Festival, Lärz - Allemagne  
2023 : Portes Ouvertes IRCAM, Paris - France  
2022 : Fusion Festival, Lärz - Allemagne  
2022 : ]Interstices[ festival, Caen - France  
2022 : Safr'numériques festival, Amiens - France  
2021 : Nuit Blanche festival, Juvisy-sur-Orge - France  
2021 : I Scream Ice Cream, exposition collective, Paris, France  
2020 : A(R)T Home, exposition collective - Paris, France  
2020 : 6e Édition Jeune Création, exposition collective, La Chaufferie Romainville, France  
2019 : Biennale Le Mans Sonore, festival - Le Mans, France  
2018 : 8ème Prix Jeune Création, exposition collective - Saint-Rémy, France  
2018 : Festival L'Œil d'Oodaaq, Le Lieu - Rennes, France  
2017 : Teriaki Festival, Abbaye de l'Épau - Le Mans, France  
2017 : Biennale Mulhouse, Parc Expo - Mulhouse, France  
2017 : Forum IRCAM, IRCAM - Paris, France  
2017 : Festival écoute/Voir, Site MAME - Tours, France  
2016 : Face Au Mur, école Supérieur des Beaux Arts - Le Mans, France

2016 : ObliqueS, école Supérieur des Beaux Arts - Le Mans, France

## RÉSIDENCES

2020 : La Folie Numérique - Paris  
2019 : Artothèque, Palais Ducal - Caen  
2017 : Actoral // OÙ, Galerie OÙ - Marseille

## EXPOSITIONS PERSONNELLES

2024 : Bruits Clos, Chapelle des Jésuites, Chaumont - France  
2023 : Laps, École et espace d'art Camille Lambert, Juvisy sur Orge - France  
2020 : Sur les traces du Bonteion à La Folie Numérique, Paris, France

## PERFORMANCES

2019 : Concert, Artothèque - Caen  
2019 : La Trace de l'Onde, Quatre-Vingt-Onze - Paris  
2019 : La Trace de l'Onde, LARO - Paris

## PRIX

2020 : Prix Jeune Création  
(La Folie Numérique, Mathilde Hatzenberger Galerie)  
2014 : NouvOson – Lauréat du Prix France Culture  
2014 : Freeson, la Journée de la Radio – Lauréat

## FORMATION

2016 : Diplôme National Supérieur d'Expressions Plastiques  
(félicitations du jury) École Supérieure des Beaux-Arts TALM le Mans  
- section design sonore  
2014 : Diplôme National Supérieur d'Arts Plastiques (félicitations du jury)  
École Supérieure des Beaux-Arts TALM le Mans

CURICULUM VITAE  
Tanguy Clerc (1993)

[www.tanguyclerc.com](http://www.tanguyclerc.com)

[@tanguyclerc](https://twitter.com/tanguyclerc)

[@labelalcove](https://twitter.com/labelalcove)